

# Porös gesinterte metallische Filterelemente

## Produktübersicht

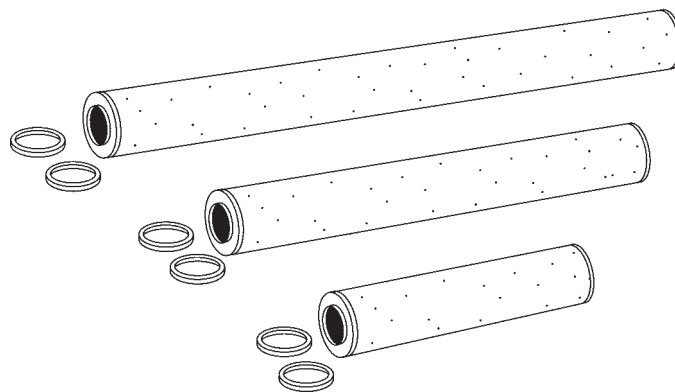

**L&Z Verfahrenstechnik GmbH**

D 65207 Wiesbaden

Lärchenstr. 12, 65207 Wiesbaden-Breckenheim

Telefon 06122/4035-36 / Fax 06122/16916

## Vorzüge und Eigenschaften

### Präzisions-Filtration durch kontrollierte Porosität

Die modernen Herstellungsmethoden von MOTT\* erlauben es, poröse Medien mit einem Höchstmaß an Gleichförmigkeit und Permeabilität der Poren zu fertigen. Jedes Produkt wird nach der „Bubble-Point“ Testmethode geprüft, um eine effiziente Arbeitsweise bei der Flüssig/Feststofftrennung bzw bei der Gas/Feststofftrennung zu gewährleisten.

### Tiefenfiltration

Die Kapillare innerhalb des porösen Filtermediums werden durch die Anordnung und Form des Metallpulvers hervorgerufen.

### Keine Abwanderung vom Filtermittel

Durch genaue Kontrolle der Sintertemperatur werden alle Metallpulverpartikel innig gebunden. Das heißt, aus dem Filtermittel können sich keine störenden Partikel ablösen, die sich später im Medium wiederfinden.

### Hohe Temperaturbeständigkeit

Werkstoff	Atmosphäre	
	oxydierend	neutral
316SS	400°C	540°C
310SS	600°C	820°C
Inconel 600	600°C	820°C
Hastelloy X	800°C	920°C

### Korrosionsbeständigkeit

Die porösen Metalle von MOTT\* werden in einer Vielzahl von Materialien für eine chemische Kompatibilität mit fast allen Flüssigkeiten und Gasen angeboten. Edelstahl 316L ist hierbei Standard. Unter anderem sind erhältlich: Edelstahl 304L, 310, 347 und 430I; Hastelloy B, B-2, C-22, C276, N und X, Inconel 600, 625 und 690; Monel 400; Nickel 200; Alloy 20 und Titan.

### Hohe Differenzdrucktoleranz

MOTT\* poröse Filterelemente können mit einem möglichen Differenzdruck von über 200bar ausgeliefert werden (je nach Ausführung).

\* Mott Corp. CT06032 Farnington/USA

### **Permanent reinigbares Filtermittel**

Mott Filterelemente können bei vielen Anwendungen effektiv im Gehäuse gereinigt werden. Dieses erfolgt durch selektiv arbeitendes Rückspülsystem.

Verunreinigungen können aber auch chemisch (z.B.mit Lösungsmitteln) oder mit Druckluft sowie mit Ultraschall entfernt werden.

### **Große Auswahl an Werkstoffen und Konfigurationen**

MOTT\* poröse Metallfilter werden in vielen verschiedenen Ausführungen (Werkstoff, Größen, Adaptern usw.) angeboten, sodaß sie genau nach Ihren Anforderungen spezifiziert werden können. Alle Standardfilterserien werden von unseren Technikern speziell nach Ihren Prozeßbedingungen ausgelegt.

Bitte kontaktieren Sie uns. Wir stehen Ihnen bei Filtrationsproblemen jederzeit mit Rat und Tat zur Verfügung.

## Gesinterte metalische Filterelemente, beidseitig flachabdichtend

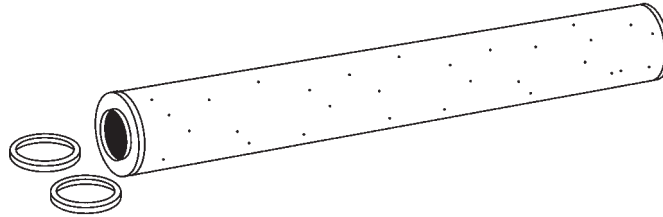

### Spezifikation(Standard)

- ↳ Durchmesser 63,5mm
- ↳ Länge 250,500,750mm, andere Länge möglich
- ↳ Werkstoff Filtermittel : porös gesintertes Edelstahl AISI 316
- Endscheiben: Edelstahl AISI 304
- ↳ Wandstärke./Filterfeinheit: 1mm= 0,2my
  - 1,2mm= 0,5/1my
  - 1,6mm=2,5,10,20my
  - 2mm= 40my
  - 2,4mm= 100my
- ↳ Nominale Filterfeinheiten bei Flüssigkeiten und zwar: 0,2/0,5/ 1/ 2,5/ 5/ 10/ 20/ 40/ 100my

### Max. Differenzdrücke

- ↳ Standard:
  - 0,2-100my von aussen nach innen 2,8bar
  - 0,2-100my von innen nach aussen 2,8bar
- ↳ mit Innenverstärkung, Ausführung „R“
  - 0,2-40my von aussen nach innen 17,5bar
  - 100my von aussen nach innen 10,5bar
  - 0,2-100my von innen nach aussen 2,8bar

### Identifikations-Code\*\*

10	PF(R)	10
Filterfeinheit	Typ	Länge*
0,2	R=Innenver-	248mm
0,5	stärkung	496mm
1,0		744mm
2,5		* Zwischenlängen lieferbar
5		
10		
10		
40		
100		

\*\* ohne Dichtungen

### Dichtungen\*\*\*

Werkstoff	Bestell Nr.
Neoprene	280107-63
Buna N	280107-66
EPR	280107-71
PTFE	280107-64
VitonA	280107-65
andere Werkstoffe auf Anfrage	

\*\*\* 2 Stück pro Filterelement

## Präzisions gerollte und verschweißte porös gesinterte Filterelemente

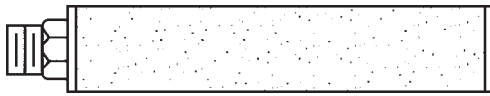

### Konstruktion

Viele Konfigurationen sind auf den nachfolgenden Seite aufgeführt. Spezial-Ausführungen können nach Ihrer Vorgabe hergestellt werden.

### Werkstoffe

Standard Werkstoff für gerollte und verschweißte Filterelemente ist für das porös gesinterte Filtermittel Edelstahl AISI 316L. Die benötigte Hardware ist in Werkstoff AISI 304 oder 316.

Anedere Werkstoffe sind lieferbar.

### Durchmesser Filterelement

Die Standard Durchmesser sind:

1“=25,4mm, 1,5“=38mm, 2“=50,8mm, 2,5“=63,5mm, 2,75“=69,8mm, 3“=76mm

### Anschlußkonfiguration

Standard ist ein Sechskantnippel mit Gewinde. Andere Anschlußkonfigurationen nach Anfrage.

Durchmesser Filterelement	Standard Sechskant/DN	Alternativen Sechskant/DN
1,5“=38mm	1/4“NPT	1/2“/3/4“NPT
2= 50,8	1/2“NPT	3/4“/1“NPT
2,5“=63,5mm	1“NPT	1,5“/2“NPT
2,75=69,8mm	1“NPT	1,5“/2“NPT
3“=76mm	1,5“NPT	2“NPT

### Identifikations-Code

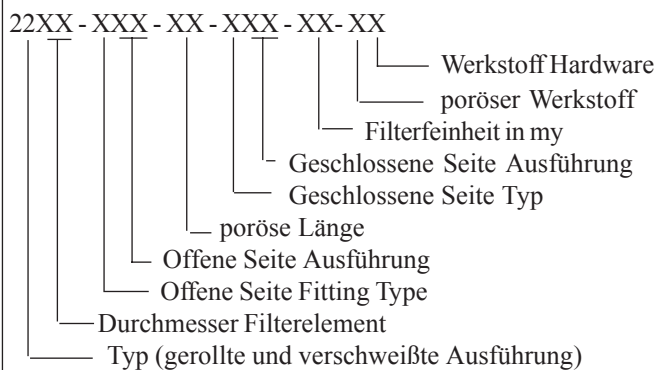

### Durchmesser Filterelemente

Durchmesser	Code
1“	16
1,25“	20
1,5“	24
2“	32
2,5“	40
3“	48
3,5“	56
4“	64

### Bestell Beispiel:

Nr.2224-A04-12-A00-5-AB

Filterelement mit einem Durchmesser von 1,5“=38mm

Sechskantnippel 1/4“NPT Gewinde an der offene Seite. Geschlossene Seite flach. Poröse Länge 12“=305mm, Filterfeinheit 5my, Werkstoff poröses Media Edelstahl AISI 316L, Werkstoff Hardware AISI 316.

## Gerollte und verschweißte Filterelemente Identifikationserklärung

### Poröse (Filtermittel)Länge



Standardlängen sind auf der nachstehenden Tabelle aufgelistet. Bei Zwischenlängen wird zur Preisermittlung die nächst höhere Standardlänge genommen.

Standardlänge	Code
6"=152,4mm	06
10"=254mm	10
12"=304,8mm	12
18"=457,2mm	18
20"=508mm	20
24"=635mm	24
30"=762mm	30
36"=914,4mm	36
40"=1016mm	40
50"=1270mm	50
60"=1524mm	60
70"=1778mm	70

### Werkstoff Code

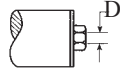
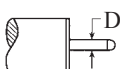
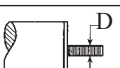
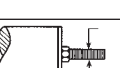

Werkstoff	poröses Media	Hardware
Edelstahl 316L	A	A
Edelstahl 316	-	B
Edelstahl 204L	C	C
Edelstahl 304	-	D
Edelstahl 347	E	E
Edelstahl 300	-	F
Edelstahl 430	G	G
Nickel 200	H	H
Monel u 400	J	J
Inconel u 600	K	K
Hastelloy u C276	L	L
Hastelloy X	M	M
Stahl	N	N
Hasteloy C22	V	V

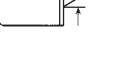
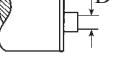

### Endkappenkonfiguration\*

Type	Code	Abmessg.	Code
Flachdeckel 	A	-----	00
Sechskantmutter 	B	1/4"UNC 3/8"UNC 1/2"UNC	04 06 08
Stift 	C	1/4"x1,5" 3/8"x1,5" 1/2"x2"	04 06 08
Gewindebolzen 	D	1/4"x1,5" 3/8"x1,5" 1/2"x2"	04 06 08
Gewindebolzen mit Sechskant 	E		
Zentrierkonus 	F	6,35mm 12,7mm 19,0mm 25,5mm	04 08 12 16
Führungsbüchse 	G	6,35mm 9,5mm 12,7mm	04 06 08
Stabilisator 	H	33x76mm 33x178mm	21A 21B

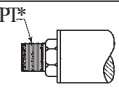
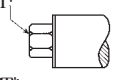
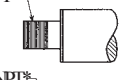
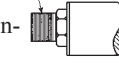
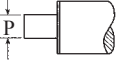
\* Andere Abmessungen möglich

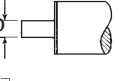
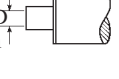
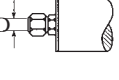
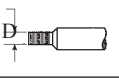
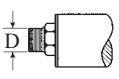
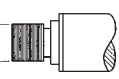
## Gerollte und verschweißte Filterelemente Ausführung, Typ und Sitz der Anschlußkonfiguration

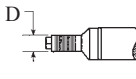
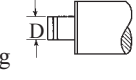
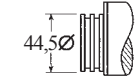
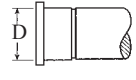
Type	Code	Abmessg.	Code
Gewinde m. Sechskant 	A	<b>NPT*</b> 1/8" 1/4"	02 <b>04</b>
Innen-gewinde 	B	3/8" 1/2" 3/4"	06 <b>08</b> <b>12</b>
Gewinde-nippel 	C	1" 1,25"	<b>16</b> 20
Venturi Gewin-denippel mit Sechskant 	D	1,5" 2"	<b>24</b> <b>32</b>
Rohran-schluß 	E**		
Rohr zum anschweißen 	F		
Nippel flach 	G***	3,2mm 6,4mm 9,5mm	02 <b>04</b> 06
Nippel zum anschweißen 	H	12,7mm 15,9mm 19,0mm	<b>08</b> 10 <b>12</b>
Nippel für Verschraubungen 	J	<b>25,4mm</b> 31,7mm 38,1mm 50,8mm 63,5mm	<b>16</b> 20 <b>24</b> <b>32</b> <b>40</b>
Gewinde <sup>x</sup> gerade 	K	3/8"x610mm	06
Gewinde gerade mit O-Ring <sup>y</sup> 	L	7/16"x508mm 9/16"x457mm 3/4"x406mm 11/16"x305mm 15/16"x305mm 15/8"x 305mm 17/8"x 305mm 2,5" x 305mm	07 09 12 17 21 26 30 40
Gewinde gerade Spezial 	M****	1,5x152mm	24

Type	Code	Abmessg.	Code
Gewinde gerade Spezial 	N****	3/4"x406mm	12
O-Ring Abdichtung 	P	12,7mm 19,0mm 25,4mm 31,7mm 38,1mm 41,3mm 50,8mm 54mm 63,5mm 66,7mm	08 12 16 20 24 <b>26</b> 32 <b>34</b> 40 <b>42</b>
Adaption 	2	Code 222	22
Flansch-adaption 	Q	41,3mm 54mm 66,7mm	26 34 42
Rohr-flansch 	R <sup>z</sup>	1/2" 3/4" 1" 1,5"	08 12 16 24
RTJ Rohr-Flansch 	S <sup>z</sup>	2" 2,5" 3" 4" 6"	32 40 48 64 96

\* andere Gewinde auf Anfrage

\*\*Spezifizierte Länge

\*\*\* Spezifizierte Länge und Wandstärke

x = Metallische Abdichtung

y = Adapter nach MS-33649, 10049, JIC und SAE (Bitte bei Bedarf anfordern)

z = Spezifizierte Flanschdicke